

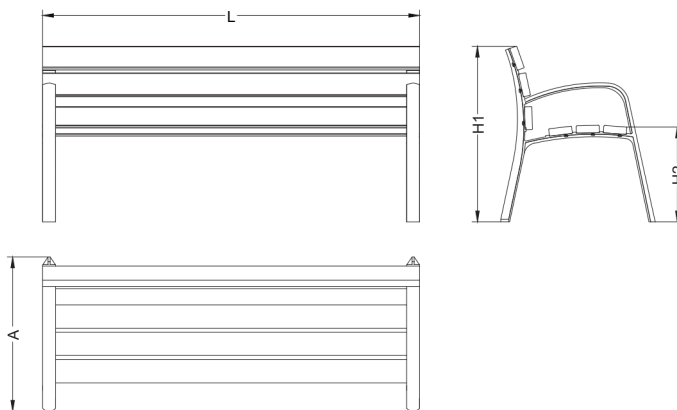



Banco 08 STANDARD



Moderno banco personalizable. Fabricado y compuesto por patas fundición dúctil y refuerzo central de acero tratadas frente agentes climatológicos mediante nuestro tratamiento se compone de tres capas aplicadas posterior a la retirada de suciedad e impurezas. Consiste en un baño electrolítico, seguido de una capa de imprimación epoxi y un último recubrimiento de pintura al horno gris forja. Se compone de 6 listones de ancho del listón de 110mm de espesor 35mm. Tornillería en cinc o acero inoxidable. Opcional 5 listones.



-  Madera tropical
-  Madera pino tratada
-  Madera técnica reciclada (WPC)
-  Plástico 100% reciclado (PR)

Medidas (mm)			
L	A	H1	H2
1800	560	780	450

Tipo de fijación: Atornillado al suelo con tornillos M8 (no incluidos)

V. 2026-02-23 | Nuestra política de mejora continua, puede derivar en modificaciones en las especificaciones técnicas y características de los productos sin previo aviso.

